

SERVICEKARTE

Hergestellt für MCA furniture GmbH - Hainbergst 16 - 32816 Schieder-Schwalenberg www.mca-furniture.de

MCA
furniture

Garantiekarte / guarantee card

Modellname: **DAYTON** Modellnummer: **DA1 220 WE** Seriennummer: **115-JD150520**



Bitte heben Sie die Garantiekarte und den Kaufbeleg auf!
Reklamationen und Ersatzteilbestellungen können nur unter Vorlage der Garantiekarte bearbeitet werden.
Die Garantiezeit beträgt 6 Monate mit anschließender gesetzlicher Gewährleistung bis 2 Jahre ab Kaufdatum.



Please keep the guarantee card and the receipt of purchase!
Claims and spare part orders can only be processed with this guarantee card.
Guarantee is valid for 6 months and the warranty 2 years since purchasing date.

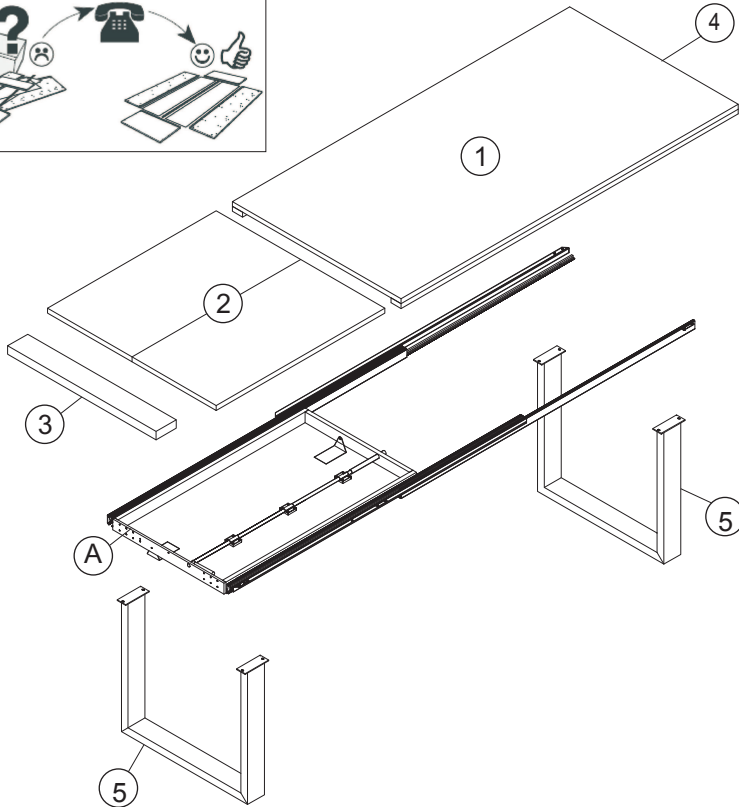
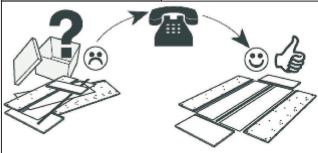

NR.	Bezeichnung
1	Tischplatte 2200x1000x50 1x
2	Einlegeplatte..... 1000x1000x50 1x
3	Frontalmaske..... 874x120x74 1x
4	Rückenmaske..... 874x60x25 1x
5	U-Gestell (Edelstahl)..... 780x140x684 2x

Bitte bei Ersatzteilbestellungen die fehlenden oder beschädigten Teile kennzeichnen und an uns faxen unter der Nummer: 0049528260837

Please mark the missing or damaged parts if have placed a spare part order and fax it to this number: 0049528260837

B 800x60x16mm X...	E M6x25 X...	H 12,6x60,7 X...	L 70x15x3 X...
C 400x60x16mm X...	E1 Ø8 X...	I 100x20x4 X...	M Sw4mm X...
D 68x16x4mm X...	F 68x16x7mm X...	J 75,5x2x40,5 X...	
	G 68x16x4mm X...	K 30x18x9 X...	

Grund der Beanstandung:.....
Name:..... Telefon:..... Kunden Nr.:..... Kommissions-AB.-Nr.:.....
PLZ:..... Ort:..... Strasse:..... Haus.-Nr.:.....